

simon

H O L D I N G

EAC Сертификат соответствия Техническому регламенту
Сертификат № 0009600 от 13.02.2013г

ООО «СИМОН
ХОЛДИНГ ИНВЕСТМЕНТС»
249000, Калужская область, Боровский р-н,
г. Балабаново, ул. Мичурина, д. 25
Телефон (495) 646-84-00
www.simonelectric.ru
e-mail: quality@simonelectric.ru

Руководство по эксплуатации

Светорегулятор поворотный для диммируемых LED ламп 230 В, 5-215 Вт,





винт. зажим

Артикул 1591796-xxx (xxx - код цвета изделия)

ТЕХНИЧЕСКИЕ ДАННЫЕ

Рабочее напряжение	230 В / 50 Гц
Диапазон нагрузки	5 – 215 Вт
Вид нагрузки	Лампы накаливания / галогенные лампы 230 В; Лампы с регулируемым светодиодным освещением
Уровень радиопомех	Соответствует EN-55015
Класс степени защиты	IP20
Вид работы	непрерывный
Способ регулирования	плавный
Вес	100 г

ПРИМЕНЕНИЕ

	Лампы накаливания 230 В	2 – 215 Вт
	Галогенные лампы 230 В	2 - 215 Вт
	Диммируемые LED лампы	2 - 215 Вт
	Энергосберегающие лампы	
	Флуоресцентные лампы	

ВНИМАНИЕ: Регулятор не предназначен для регулирования напряжения трансформаторов, скоростей вращения вентиляторов и других электрических двигателей.

ПРИНЦИП РАБОТЫ

Включение/выключение и/или операции настройки осуществляются поворотом контрольной кнопки. Настроить более яркий свет можно путем поворота кнопки по часовой стрелке. Выключение происходит, повернув кнопку против часовой стрелки (в положение, обозначенное *).



Рис. 1.

СХЕМЫ ПОДКЛЮЧЕНИЯ



Рис. 2. Подключение к четырем проводам

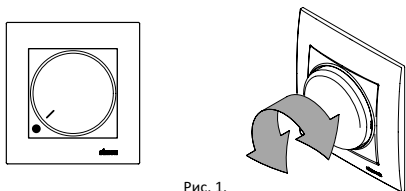

Рис. 3. Подключение к трем проводам

МОНТАЖ

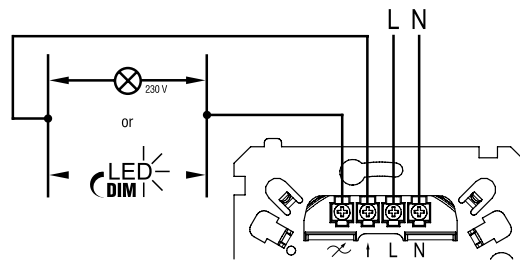

Рис. 4.

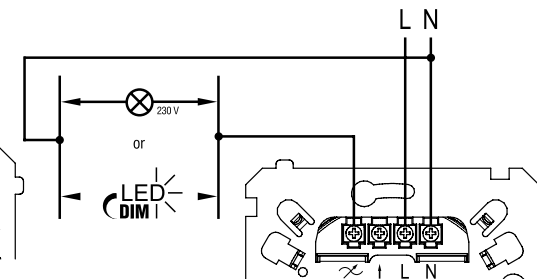
В случае монтажа в монтажную коробку без перегородок необходимо убрать лапки в карман блока. Сечение провода не должно превышать 2,5 мм². Концы проводов зачистить на длину 4-5 мм.

Снимите кнопку (1) (рис. 4.), открутите гайку крепления крышки (2), снимите шайбу (3) и накладку (4). Подключите регулятор (6) согласно схемам, приведённым выше (рис. 2-3.), далее собирайте в обратном порядке. Вставьте регулятор в монтажную коробку и закрепите его там. Установите на регулятор однополюсную / многополюсную рамку (5) (опционально)

ЗАЩИТА ОТ КОРОТКОГО ЗАМЫКАНИЯ

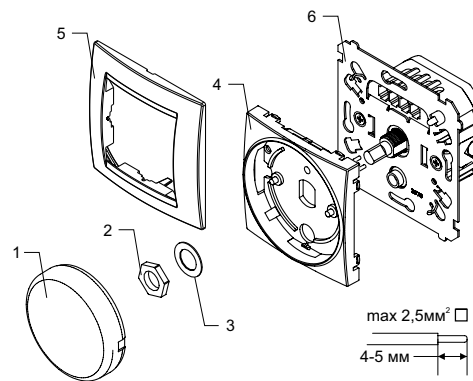
Регулятор оснащен системой защиты от короткого замыкания через отключение нагрузки в электрической цепи (выключение света), при показателях тока свыше 20 А. При восстановлении короткого замыкания регулятор освещения можно снова включить.

Когда напряжение в лампочке приближено к 230 В, электрический ток также может достичь защитного предела, выражаемое автоматическим выключением света во избежание сожжения лампочки.

В случае частого срабатывания автоматического выключения обязательно проверить лампочку и, при необходимости, заменить.

ВНИМАНИЕ: Монтаж необходимо проводить только после проверки отсутствия напряжения в используемой цепи. Только квалифицированный, имеющий допуск специалист может проводить монтаж и подключение.

Дата изготовления и упаковывания смотрите на упаковке (число/месяц/год и наименование товара)

Мы рады предложить Вам продукт высокого качества. Будем признательны, если Вы оставите нам свои пожелания и замечания с указанием наименования товара, даты и/или маркировки, обозначенной на упаковке по адресу: quality@simonelectric.ru